

Revell

14551

'57 Chevy® Bel Air® Two Door Sedan 2'N1



⚠ WARNING: READ THIS BEFORE YOU BEGIN

* Carefully study the assembly drawings to the contents in this plastic kit.

- * Each plastic part is identified by a number.
- * In the assembly drawings, some parts will be marked by a star  to indicate chrome plated plastic.
- * For better paint and decal adhesion, wash the plastic parts in a mild detergent solution. Rinse and let air dry.
- * Check the fit of each piece before cementing in place.
- * Use only cement for polystyrene plastic.
- * Scrape plating and paint from areas to be cemented.
- * Allow paint to dry thoroughly before handling parts.
- * Any unused parts may be discarded.

⚠ AVERTISSEMENT : LIRE CECI AVANT DE COMMENCER

* Étudiez attentivement les dessins d'assemblage jusqu'au contenu de ce kit en plastique.

- * Chaque pièce en plastique est identifiée par un numéro.
- * Sur les dessins d'assemblage, les pièces marquées d'une étoile  sont en plastique chromé.
- * Pour une meilleure adhérence de la peinture et des décalcomanies, lavez les pièces en plastique dans une solution de détergent doux. Rincez et laissez sécher à l'air.
- * Vérifiez l'ajustement de chaque pièce avant de cimenter en place.
- * Utilisez seulement du ciment pour plastique polystyrène.
- * Raclez le placage et la peinture des zones à cimenter.
- * Laissez bien sécher la peinture avant de manipuler les pièces.
- * Toute pièce inutilisée peut être jetée.

⚠ ADVERTENCIA: LEER ESTO ANTES DE COMENZAR

* Estudie cuidadosamente los dibujos de ensamblaje a los contenidos de este kit de plástico.

- * Cada pieza de plástico se identifica con un número.
- * En los esquemas de montaje, algunas piezas se señalarán con una estrella  para indicar plástico cromado.
- * Para conseguir una mejor adhesión de las calcomanías, lavar las piezas de plástico con una solución de detergente suave. Enjuagar y dejar secar al aire.
- * Comprobar el ajuste de cada pieza antes de fijar en su sitio con cemento.
- * Usar sólo cemento para plástico de poliestireno.
- * Rascar el cromado y la pintura de las áreas que se vayan a pegar.
- * Dejar que la pintura se seque completamente antes de manipular las piezas.
- * Las piezas que no se utilicen pueden desecharse.

CUSTOMER SERVICE

If you have questions or problems visit our website www.revell-service.de or write to us at:

**Revell GmbH, Consumer Service,
Henschelstr. 20-30, 32257 Bünde, Germany**

Be sure to include this plan number (14551-0389), part number, description and your return address and phone number.

SERVICE CLIENTÈLE

En cas de questions ou problèmes, consultez notre site Web www.revell-service.de ou écrivez-nous à :

**Revell GmbH, Consumer Service,
Henschelstr. 20-30, 32257 Bünde, Germany**

Veillez à inclure ce numéro de plan (14551-0389), le numéro de pièce, la description de la pièce, votre adresse de retour et votre numéro de téléphone.

ATENCIÓN AL CLIENTE

Si tiene alguna pregunta o problema, visite nuestro sitio web, www.revell-service.de, o escríbanos a:

**Revell GmbH, Consumer Service,
Henschelstr. 20-30, 32257 Bünde, Germany**

Asegúrese de incluir el número de plan (14551-0389), número de pieza, descripción, y su dirección postal y número de teléfono.

REVELL	PAIN'T GUIDE	GUIDE DE PEINTURE	GUÍA DE PINTURA
Paint Code Code de peinture Código de pintura	This paint guide is provided to complete this kit as shown on the box.	Ce guide de peinture est fourni pour compléter cet ensemble tel qu'indiqué sur l'emballage.	Esta guía de pintura se suministra para completar este equipo tal como se muestra en la caja.
01	A Clear Gloss	Incolore brillant	Incoloro brillante
08	B Black Matt	Noir mat	Negro mate
12	C Yellow Gloss	Jaune brillant	Amarillo brillante

REVELL Paint Code Code de peinture Codigo de pintura	PAINT GUIDE This paint guide is provided to complete this kit as shown on the box.	GUIDE DE PEINTURE Ce guide de peinture est fourni pour compléter cet ensemble tel qu'indiqué sur l'emballage.	GUÍA DE PINTURA Esta guía de pintura se suministra para completar este equipo tal como se muestra en la caja.
30	D Orange Gloss	Orange brillant	Naranja brillante
31	E Fiery Red Gloss	Rouge feu brillant	Rojo fuego brillante
83	F Rust Matt	Rouille mat	Óxido mate
84	G Leather Brown Matt	Brun cuir mat	Marrón cuero mate
85	H Brown Matt	Brun mat	Marrón mate
88	I Ockre Matt	Ocre mat	Ocre mate
90	J Silver Metallic	Argent métallique	Plata metálico
91	K Iron Metallic	Fer métallique	Acero metálico
95	M Bronze Metallic	Bronze métallique	Bronce metálico
99	N Aluminum Metallic	Aluminium métallique	Aluminio metálico
302	O Black Silk Matt	Noir satiné mat	Negro mate satinado
314	P Beige Silk Matt	Beige Silk Matt	Beige mate satinado
05	Q White Matt	Blanc mat	Blanco mate
91 + 80 + 07 (30%) (50%) (20%)	R Iron Metallic / Mud Brown Gloss / Black Gloss	Fer métallique / Brun argile brillant / Noir brillant	Acero metálico / Marrón barro brillante / Negro brillante
04 + 314 (80%) (20%)	S White Gloss / Beige Silk Matt	Blanc brillant / Beige Silk Matt	Blanco brillante / Beige mate satinado
94	T Gold Metallic	Or métallique	Oro metálico
730	U Orange Clear	Orange clair	Naranja claro
731	V Red Clear	Rouge clair	Rojo claro

DECAL APPLICATION INSTRUCTIONS
1. Cut desired decal from sheet.
2. Dip decal in water for a few seconds.
3. Place wet decal on paper towel.
4. Wait until decal is movable on paper backing.
5. Place decal in position on model, face up and slide backing away.
6. Press out air bubbles with a soft damp cloth.
7. Milkyness that may appear is for better decal adhesion and will dry clear. Wipe away any excess adhesive.
8. Do not touch decal until fully dry.
9. Allow the decals 48 hours to dry before applying clear coat.
10. Decals are compatible with setting solutions or solvents.

INSTRUCTIONS D'APPLICATION DES DÉCALCOMANIES
1. Coupez la décalcomanie souhaitée sur la feuille.
2. Trempez la décalcomanie dans l'eau quelques secondes.
3. Placez la décalcomanie mouillée sur un essuie-tout.
4. Attendez que la décalcomanie puisse bouger sur son support papier.
5. Placez la décalcomanie en position sur la maquette, la face vers le haut et enlevez le support papier en le glissant.
6. Expulsez les bulles d'air en pressant avec un chiffon humide doux.
7. Le voile laiteux qui peut apparaître permet la meilleure adhérence des décalcomanies et disparaît une fois sec. Essayez l'excédent de colle.
8. Ne touchez pas à la décalcomanie tant qu'elle n'est pas entièrement sèche.
9. Laissez sécher les décalcomanies pendant 48 heures avant d'appliquer la couche transparente.
10. Les décalcomanies sont compatibles avec les accélérateurs de prise et les solvants.

INSTRUCCIONES DE APLICACIÓN DE LAS CALCOMANÍAS
1. Cortar la calcomanía deseada de la hoja.
2. Sumergir la calcomanía en agua por unos segundos.
3. Poner la calcomanía en una toalla de papel.
4. Esperar hasta que la calcomanía se mueva sobre el respaldo de papel.
5. Colocar la calcomanía en su sitio sobre la maqueta, bocarriba, y deslizar el respaldo para quitarlo.
6. Presionar con un paño suave humedecido para eliminar las burbujas de aire.
7. El aspecto lechoso que podría ocurrir mejora la adhesión y desaparecerá al secarse. Limpiar el exceso de adhesivo.
8. No tocar la calcomanía hasta que se haya secado completamente.
9. Esperar 48 horas para permitir que las calcomanías se sequen antes de aplicar el barnizado.
10. Las calcomanías son compatibles con las soluciones endurecedoras y los solventes.



Repeat several times
Répétez plusieurs fois
Repetir varias veces



Decal / Sticker
Décalcomanie / étiquette
Calcomanía / Pegatina



Repeat procedure
Répétez la procédure
Repetir el procedimiento



Optional parts
Pièces en option
Piezas opcionales



Shown in place
Montré en place
Se muestra en el lugar



Assembly caution
Mise en garde relative à l'assemblage
Precaución de montaje



Remove & throw away
Enlevez et jetez
Quitar y tirar



Cement together
Cimentez ensemble
Usar cemento para unir



Do not cement
Ne cimentez pas
No usar cemento



Assembly order
Ordre de montage
Precaución de montaje



Recommended for affixing the decals.
Recommandé pour l'application des décalcomanies.
Ecomendado para fijar bien las calcomanías.



Open hole
Ouvrez le trou
Abrir agujero



Trim off
Coupez
Recortar



Removable tape
Bande amovible
Cinta removible



Close openings with putty and sand down the surface
Fermer les ouvertures avec du mastic et poncer la surface
Cierre las aberturas con masilla y lije la superficie

#	PART NAME	NOM DE PIÈCE	NOMBRE DE LA PIEZA
38	Lt. Hood Hinge	Charnière gauche du capot	Bisagra de soporte izquierda
39	Rt. Hood Hinge	Charnière droite du capot	Bisagra de soporte derecha
41	Radiator	Radiateur	Radiador
42	Upper Radiator Hose	Boyau supérieur du radiateur	Manguera del radiador superior
43	Lower Radiator Hose	Boyau inférieur du radiateur	Manguera del radiador inferior
44	Lt. Engine Half	Moitié gauche du moteur	Mitad izquierda del motor
45	Rt. Engine Half	Moitié droite du moteur	Mitad derecha del motor
46	Oil Pan	Carter d'huile	Cárter de aceite
47	Intake Manifold	Collecteur d'admission	Colector de admisión
49	Air Cleaner Cover	Couvercle du filtre à air	Cubierta del limpiador de aire
50	Air Cleaner Bottom	Dessous du filtre à air	Parte inferior del limpiador de aire
51	Cylinder Head	Culasse	Culata de cilindros
53	Rocker Cover	Couvercle du culbuteur	Tapa de balancines
54	Distributor	Distributeur	Distribuidor
55	Coil	Serpentin	Bobina
56	Oil Filler Tube	Tube de remplissage d'huile	Tubo de llenado de aceite
57	Water Pump	Pompe à eau	Bomba de agua
58	Engine Front	Avant du moteur	Frente del motor
59	Starter	Démarrreur	Arranque
62	Oil Filter	Filtre à huile	Filtro de aceite
64	Fan Belt	Courroie de ventilateur	Correa del ventilador
65	Fan	Ventilateur	Ventilador
66	Generator	Alternateur	Generador
67	Power Steering Pump	Pompe de servo-direction	Bomba de la dirección
70	Brake Master Cylinder	Maître cylindre de frein	Cilindro maestro de frenos
74	Chassis	Châssis	Chasis
75	Front Suspension	Suspension avant	Suspensión delantera
76	Lt. Upper A-Arm	Bras en A supérieur gauche	Brazo en A superior izquierdo
77	Rt. Upper A-Arm	Bras en A supérieur droit	Brazo en A superior derecho
78	Rear Axle	Essieu avant	Eje trasero
79	Differential	Différentiel	Diferencial
82	Rt. Leaf Spring	Ressort à lames droit	Ballesta derecha
83	Lt. Leaf Spring	Ressort à lames gauche	Ballesta izquierda
84	Front Coil Spring	Ressort en spirale avant	Montura frontal
86	Rear Shock	Amortisseur arrière	Amortiguador trasero
87	Driveshaft	Ligne d'arbre	Eje de transmisión
88	Inner Wheel	Roue intérieure	Rueda interna
94	Gas Tank	Réservoir d'essence	Tanque de gasolina
101	Custom Wheel	Rueda personnalisada	Rueda personalizada
102	Inner Wheel	Roue intérieure	Rueda interna
103	Custom Front Suspension	Suspension avant personnalisée	Suspensión delantera personalizada
104A	Custom Differential	Différentiel personnalisé	Diferencial personalizada
104	Custom Rear Axle	Essieu arrière personnalisé	Tubo de escape personalizado
105	Custom Axle Spacer	Espaceur d'essieu personnalisé	Espaciador de eje personalizado
106	Custom Rocker Cover	Cache-culbuteurs personnalisé	Tapa de balancines personalizada
107	Lt. Upper A-Arm	Bras en A supérieur gauche	Brazo-A superior izquierdo
108	Rt. Upper A-Arm	Bras en A supérieur droit	Brazo en A superior derecho
109	Custom Air Cleaner Cover	Couvercle de filtre à air personnalisé	Cubierta del limpiador de aire personalizado
110	Air Cleaner Bottom	Dessous du filtre à air	Parte inferior del limpiador de aire
111	Alternator	Alternateur	Alternador
301	Body	Carrosserie	Cuerpo
302	Hood	Capot	Capó
303	Firewall	Mur coupe-feu	Cortafuego
304	Lt. Heater Box Half	Moitié gauche de boîte de chauffage	Mitad de la caja del calefactor izquierdo
305	Rt. Heater Box Half	Moitié droite de boîte de chauffage	Mitad de la caja del calefactor derecho
306	Battery	Batterie	Batería

#	PART NAME	NOM DE PIÈCE	NOMBRE DE LA PIEZA
307	Lt. Horn	Klaxon gauche	Bocina izquierda
308	Rt. Horn	Klaxon droit	Bocina derecha
309	Front Outer Wheel	Roue externe avant	Rueda externa delantera
310	Radiator Wall	Paroi de radiateur	Pared del radiador
311	Bumper Cushion	Coussin de pare-chocs	Amortiguador del parachoques
312	Hubcap	Enjoliveur	Tapa de cubo
313	Hood Molding	Moulage du capot	Moldura del capó
314	Hood Ornament	Ornement de capot	Ornamento de capota
315	Rear Outer Wheel	Roue externe arrière	Rueda externa trasera
316	Hood Emblem	Emblème de capot	Emblema del capote
317	Headlight Bezel	Enjoliveur du phare de route	Bisel de faro
318	Front Bumper	Pare-chocs avant	Parachoques delantero
319	Trunk Emblem	Emblème de la valise	Emblema del maletero
320	Rear Bumper	Pare-chocs arrière	Parachoques trasero
321	Lt. Taillight Housing	Cabinet de feu arrière gauche	Carcasa de la luz trasera izquierda
322	Rt. Taillight Housing	Cabinet de feu arrière droit	Carcasa de la luz trasera derecha
323	Fender Molding	Moulage d'aile	Moldeado del guardafangos
324	Fender Molding	Moulage d'aileron	Moldeado del guardafangos
325	Backup Light	Feu de recul	Luz de retroceso
327	Dog Dish Hubcap	Chapeau de roue à moyeu	Tapa de cubo estilo plato de perro
330	Interior Floor	Plancher intérieur	Piso interior
338	Rear Seat	Siège arrière	Asiento trasero
339	Lt. Interior Side	Côté intérieur gauche	Lado interior izquierdo
340	Rt. Interior Side	Côté intérieur droit	Lado interior derecho
341	Bench Seat	Banc	Banco
342	Bench Seat Back	Arrière du banc	Parte trasera del banco
343	Dashboard	Tableau de bord	Tablero
348	Whitewall Insert	Insert de flanc blanc	Insertos de banda blanca
350	Manifold Plate	Plaque de collecteur	Placa de colector de admisión
351	Plenum	Plénum	Cámara
352	Air Meter	Air-mètre	Medidor de aire
353	Lt. Air Cleaner Half	Moitié gauche du filtre à air	Mitad del limpiador de aire izquierdo
354	Rt. Air Cleaner Half	Moitié droite du filtre à air	Mitad del limpiador de aire derecho
355	Oil Filler Tube	Tube de remplissage d'huile	Tubo de llenado de aceite
356	Upper Radiator Hose	Boyau supérieur du radiateur	Manguera del radiador superior
357	Fuel Meter	Jauge de carburant	Medidor de combustible
358	Air Duct	Buse d'aéragé	Ducto de aire
359	Steering Column	Colonne de direction	Columna de dirección
360	Steering Wheel	Volant	Volante de dirección
361	Lt. Door Handle	Poignée de porte gauche	Manija de puerta izquierda
362	Rt. Door Handle	Poignée de porte droite	Manija de puerta derecha
363	Side Mirror	Miroir latéral	Retrovisor lateral
364	Mirror Stem	Tige de miroir	Pie del espejo
365	Lt. Windshield Wiper	Essuie-glace gauche	Limpiaparabrisas izquierdo
366	Rt. Windshield Wiper	Essuie-glace droit	Limpiaparabrisas derecho
367	Rear View Mirror	Rétroviseur	Espejo retrovisor trasero
368	Rear License Plate	Plaque arrière	Placa de licencia trasera
369	Carburetor	Carburateur	Carburador
370	Fuel Pump	Pompe à essence	Bomba de combustible
375	Windshield	Pare-brise	Parabrisas
376	Rear Window	Vitre arrière	Ventana trasera
377	Rt. Side Window	Vitre latérale droite	Ventana lateral derecha
378	Lt. Side Window	Vitre latérale gauche	Ventana lateral izquierda
379	Headlight	Phare	Faro reflector
380	Turn Signal	Feu de virage	Señal de cruce
381	Backup Light	Feu de recul	Luz de retroceso
382	Lt. Vent Window	Petite vitre gauche	Ventana de ventilación izquierda
383	Rt. Vent Window	Petite vitre droite	Ventana de ventilación derecha
384	Dome Light	Plafonnier	Luz de techo
385	Taillight	Feu arrière	Luz trasera
386	Tach	Tachymètre	Tacómetro
389	Lt. Exhaust Manifold	Collecteur d'échappement gauche	Tubo múltiple de escape izquierdo
390	Rt. Exhaust Manifold	Collecteur d'échappement droit	Tubo múltiple de escape derecho
391	Lt. Exhaust	Échappement de gauche	Tubo de escape izquierdo
392	Rt. Exhaust	Échappement de droite	Tubo de escape derecho
--	Tire	Pneu	Neumático
--	Custom Tire	Pneu personnalisé	Neumático personalizado



A Custom / Personnalisé / Personalizada

B Stock / Ordinaire / De série

Note: Carefully read through all assembly steps to determine which style to build. Choice of two different builds and decals.
Remarque: Lire soigneusement toutes les étapes d'assemblage pour déterminer quel style vous allez construire. Choix de deux constructions et deux décalcomanies.
Nota: Lea cuidadosamente todos los pasos de montaje para determinar qué estilo de carrocería desea construir. Opción entre dos diferentes tipos de construcciones y calcomanías.

1

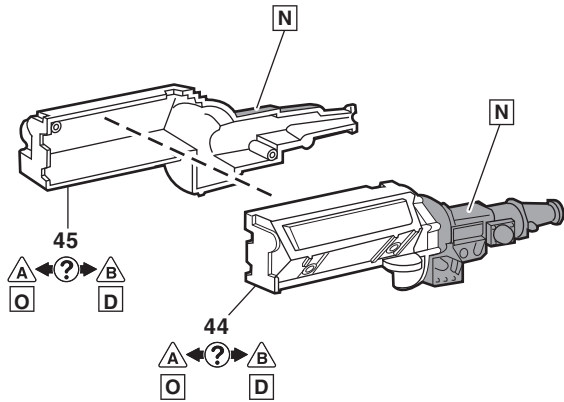

2

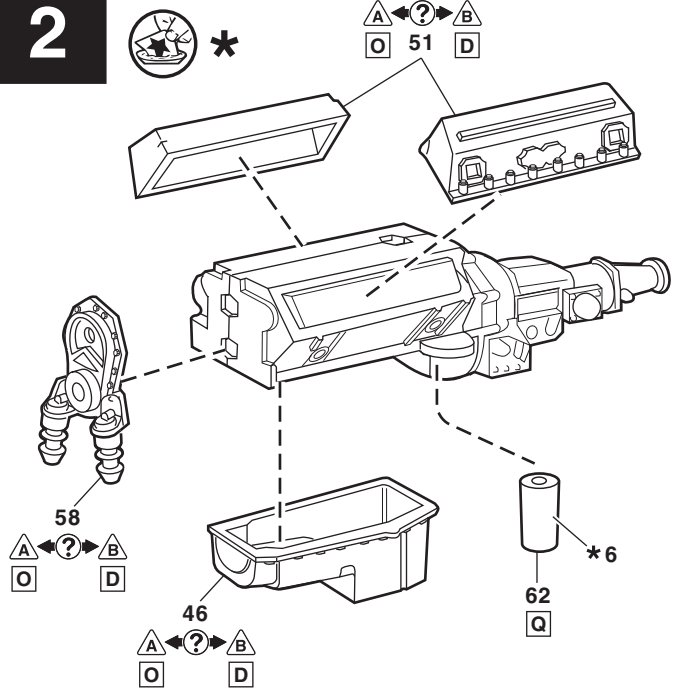

3 A

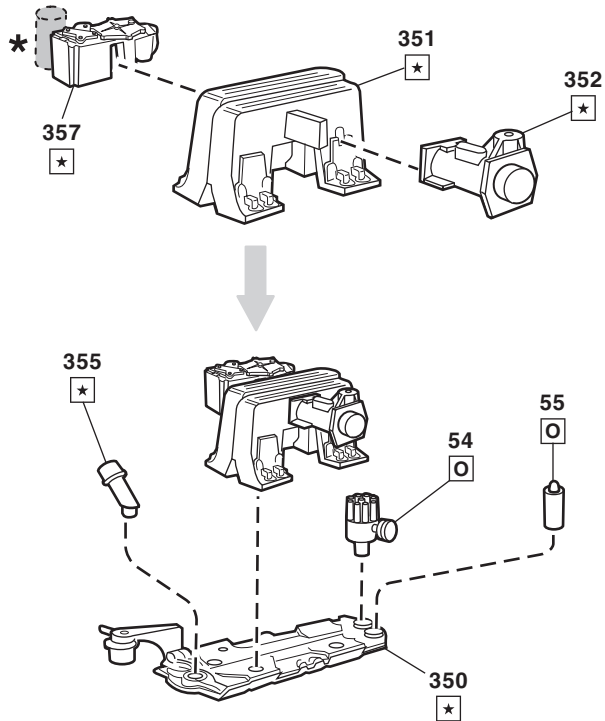

3 B

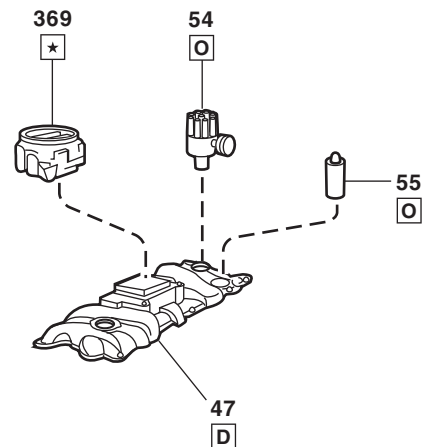

4



3A

3B

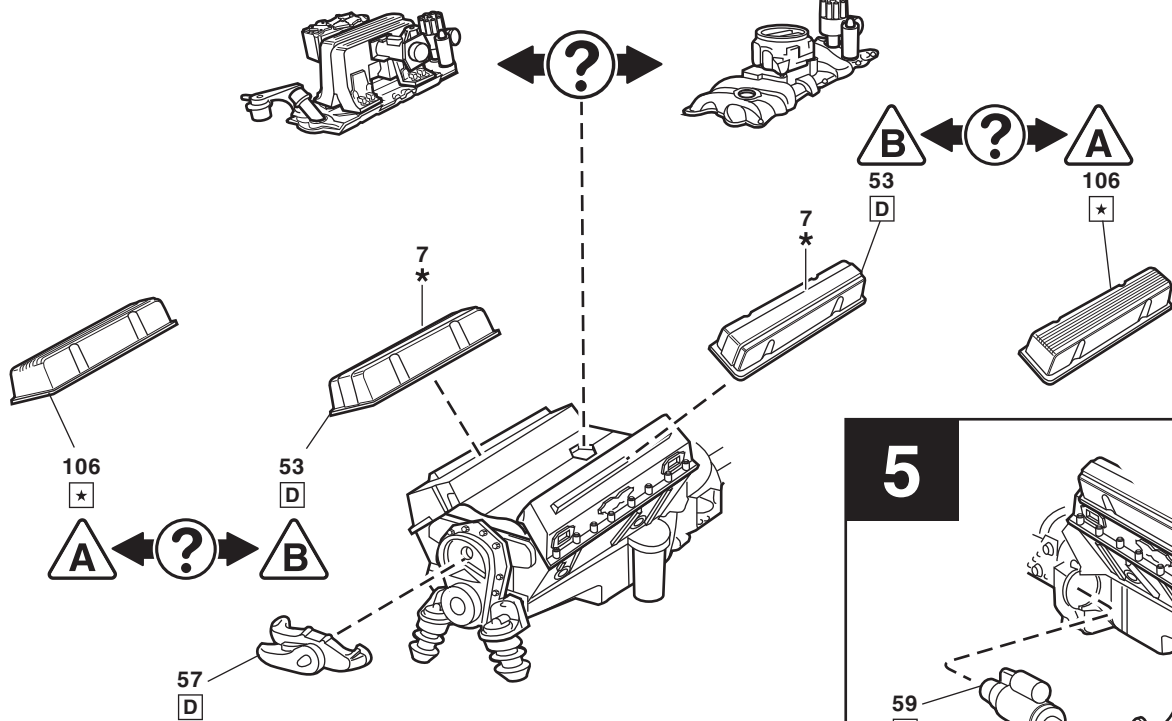

5

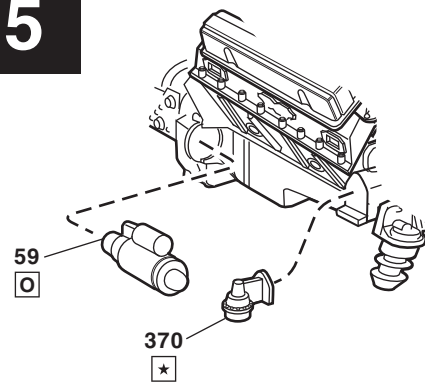

6A

6B

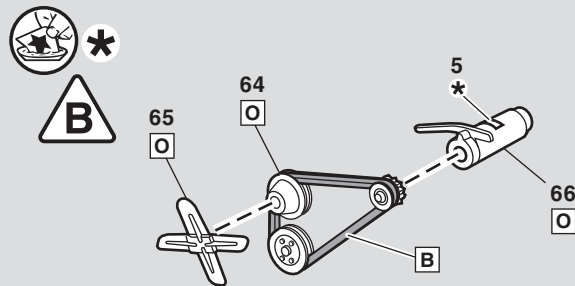
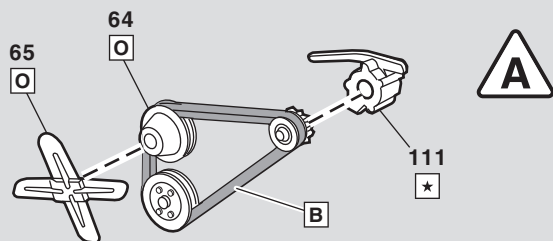
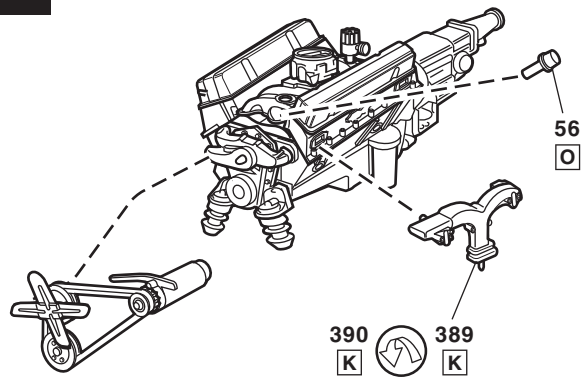
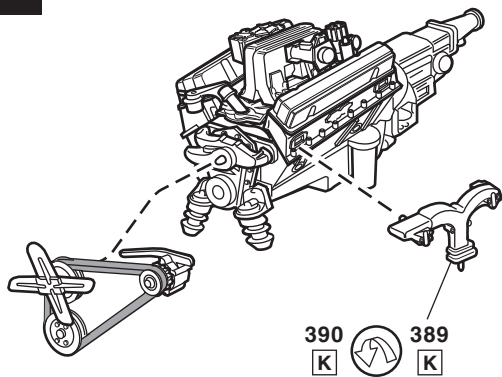

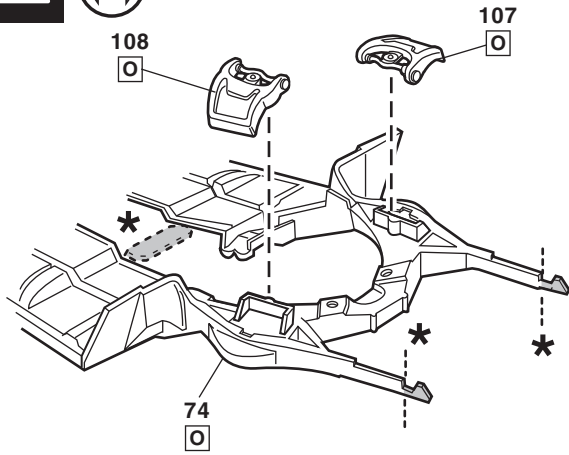
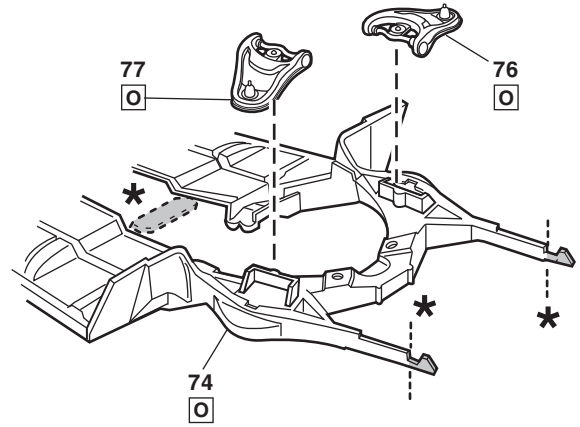
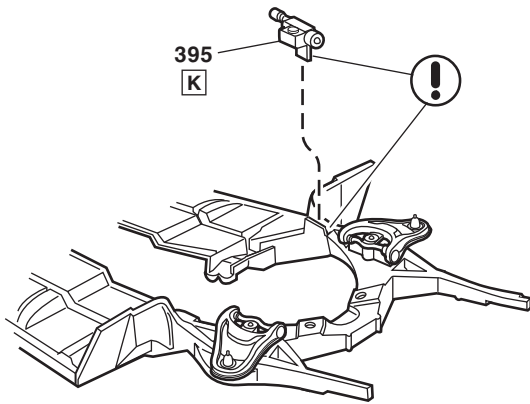
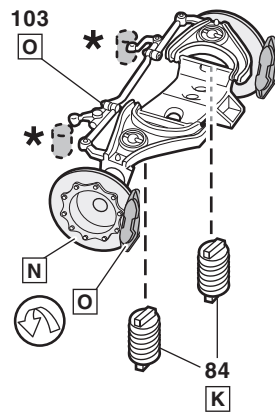
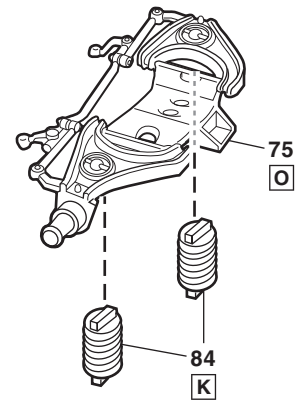
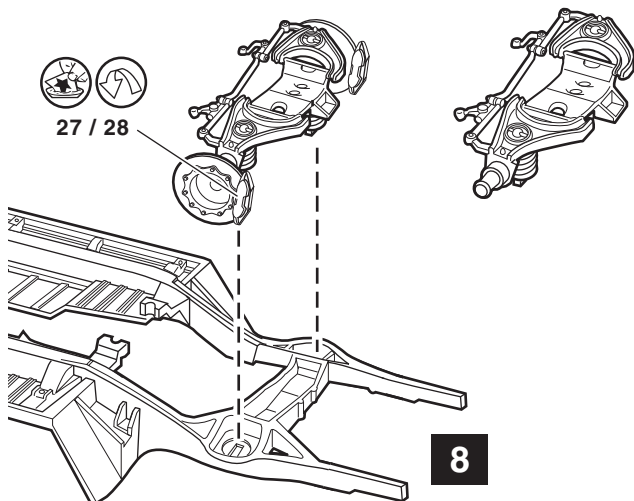
7 A**7 B****8****9 A****9 B****10****11**

Some details omitted for clarity. / Certains détails sont omis pour plus de clarté. / Se omitieron algunos detalles para claridad.

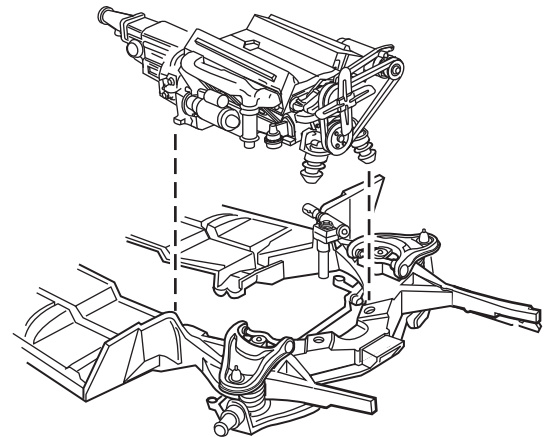
6

12

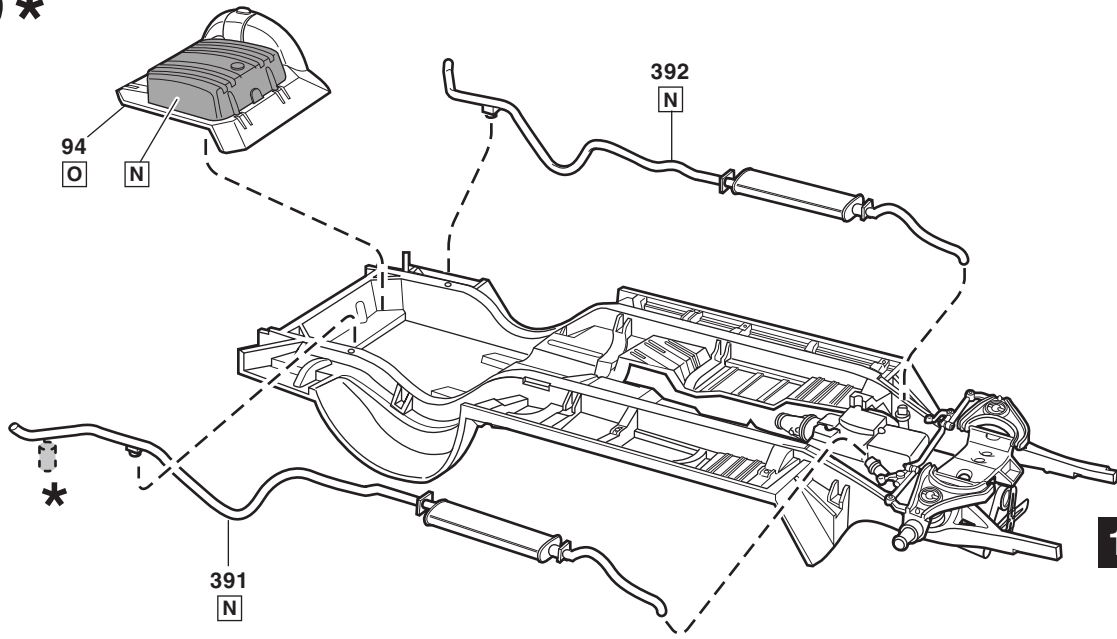

11

13 A

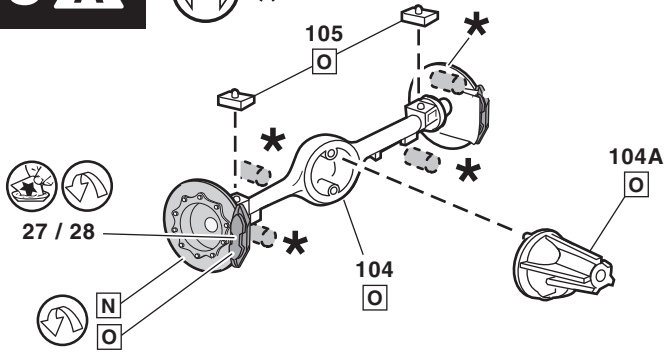

13 B

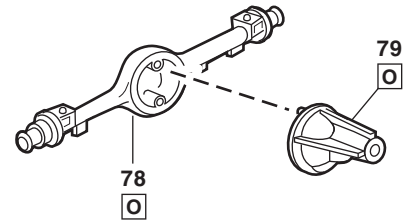

14

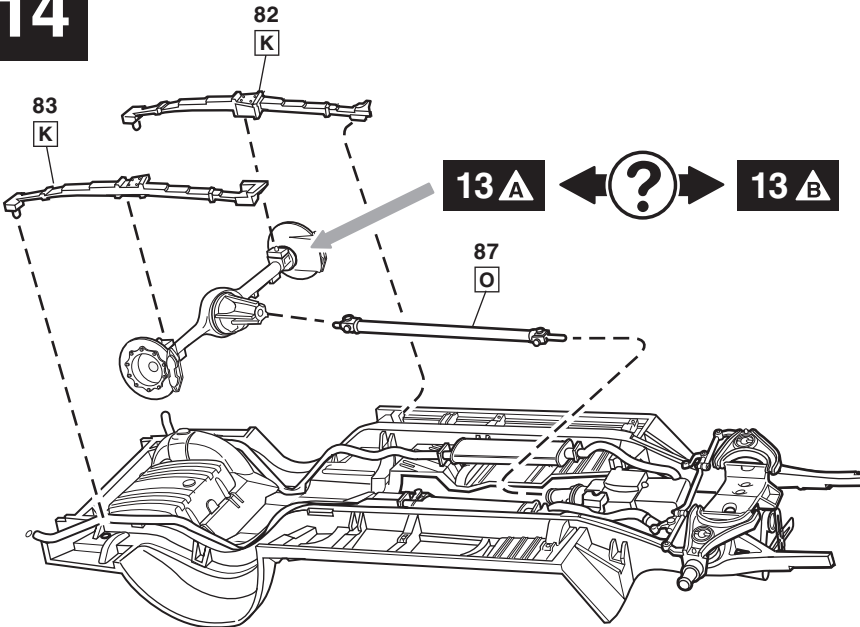

15

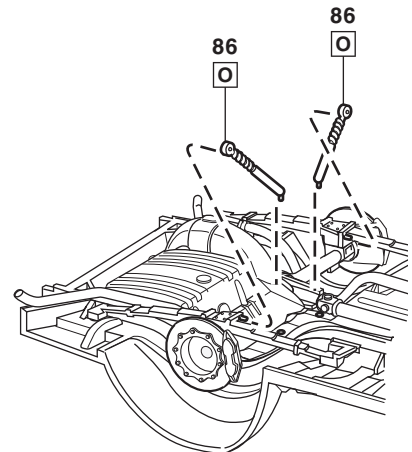

16 A

4X *

Custom Tire /
Pneu personnalisé /
Neumático personalizado

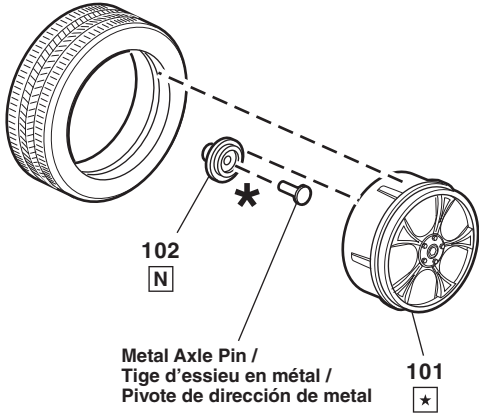

16 B

4X

Tire / Pneu / Neumático

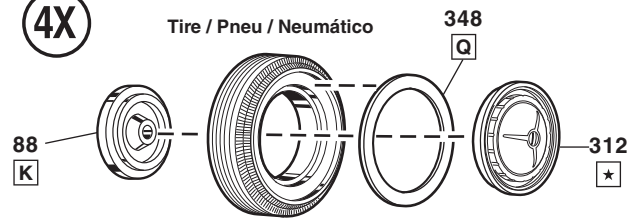

Front
Devant
Frente

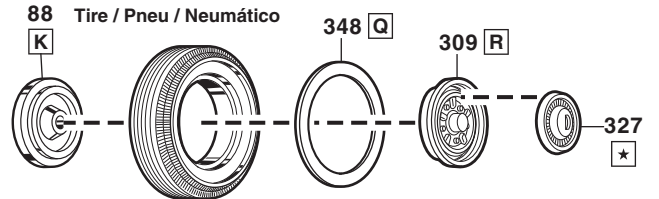

2X

Rear
Arrière
Trasero

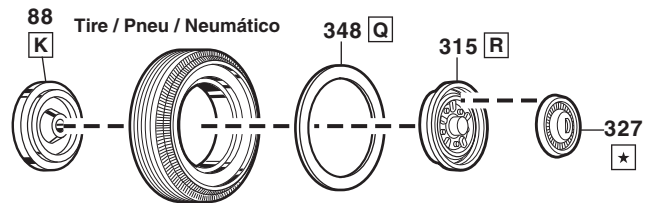

17 A

2X * 16 A

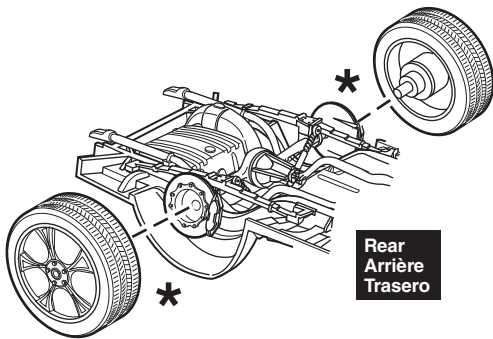

2X * 16 A

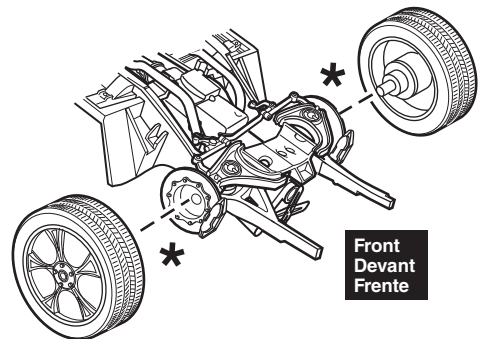

17 B

4X * 16 B

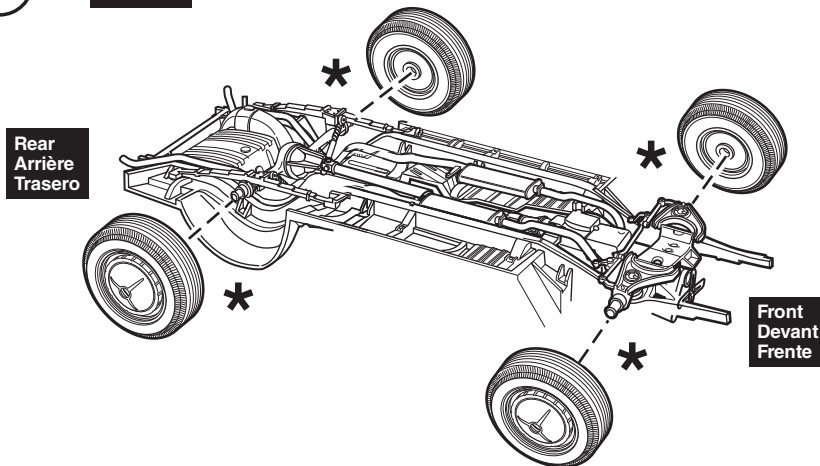

18



Trim details maybe painted to match to photos on box. / Les détails de garniture peuvent être peints pour apparier les photos sur la boîte. / Se pueden pintar los detalles de las piezas como aparece en la caja.



36A **36B**

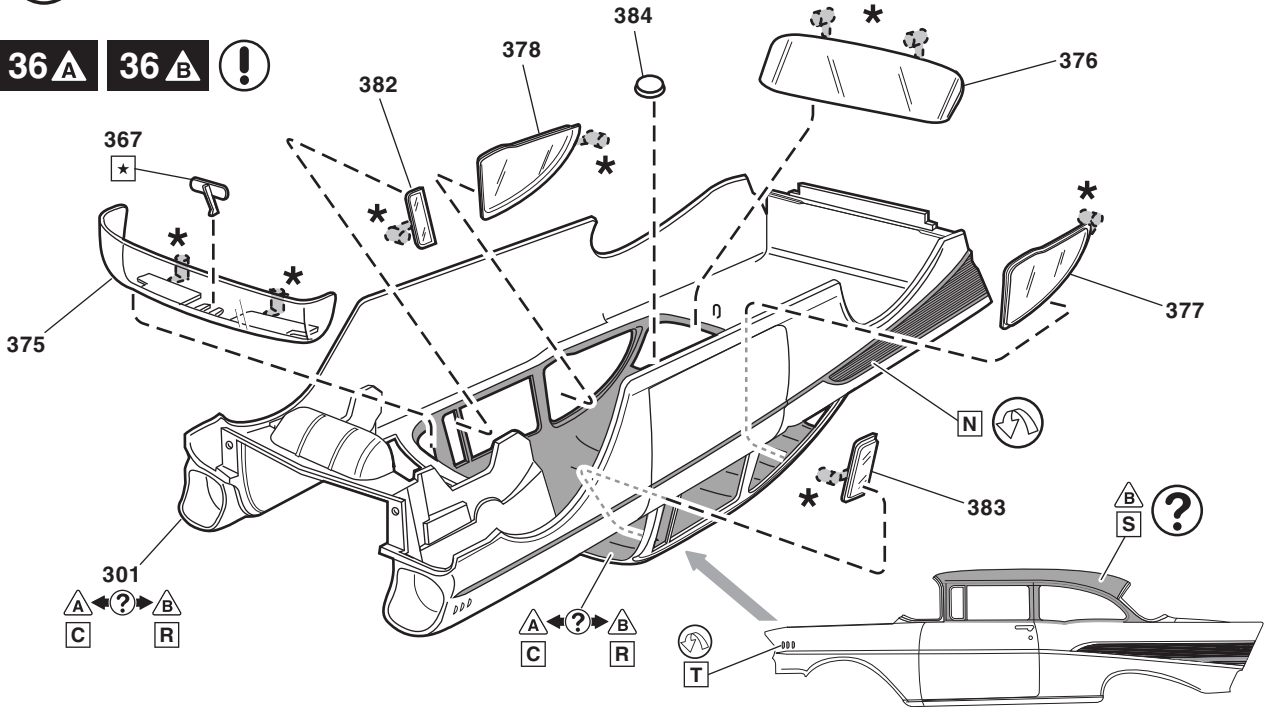

19

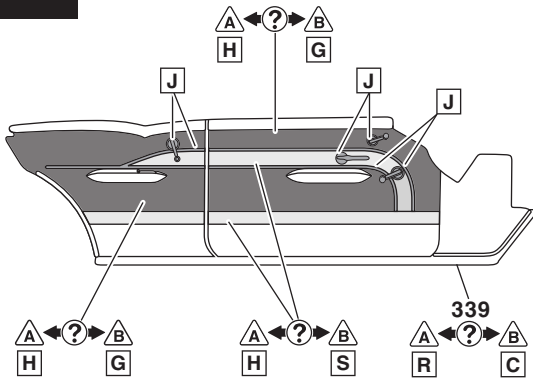

21

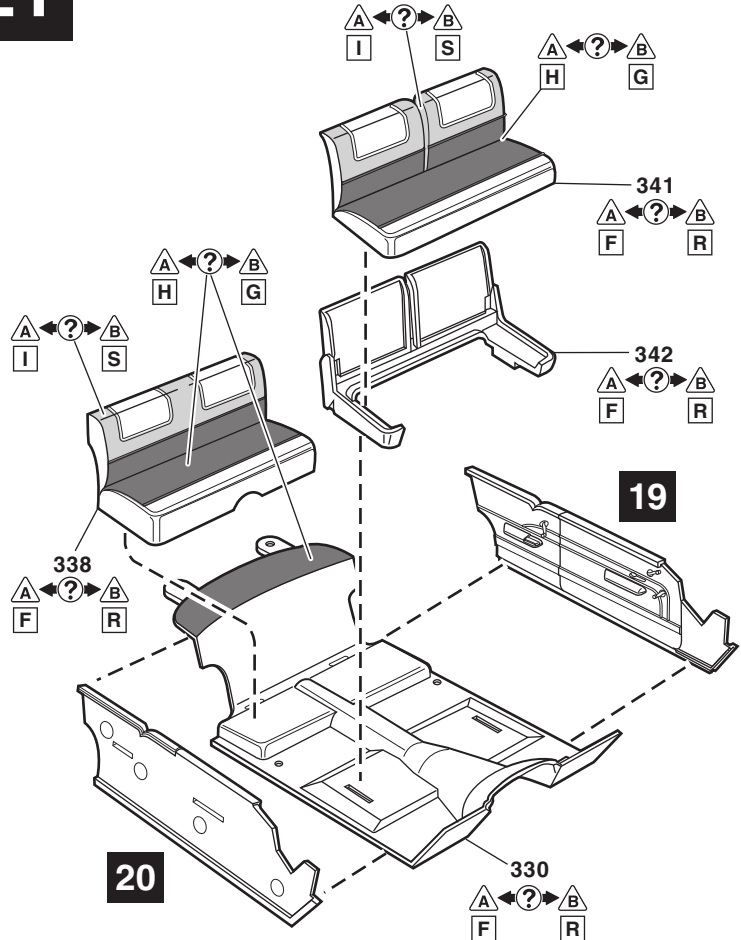

20

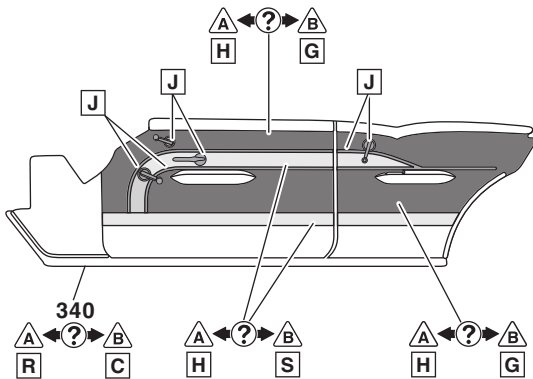

22

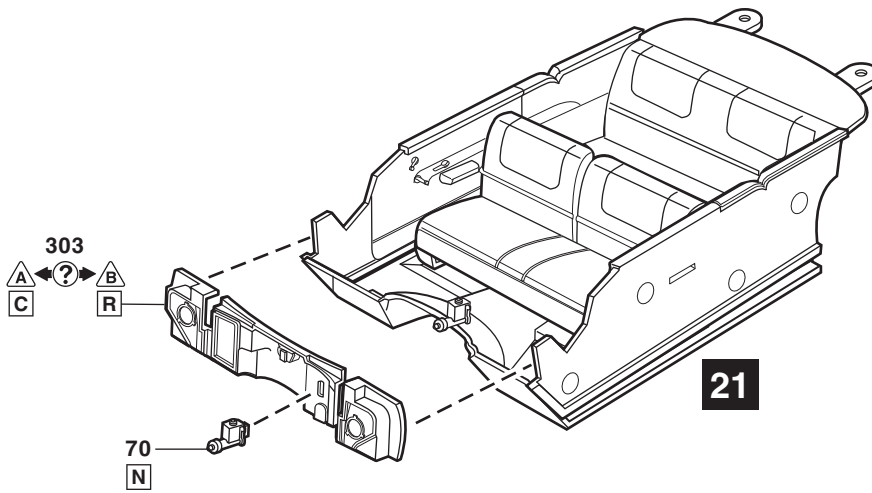

23

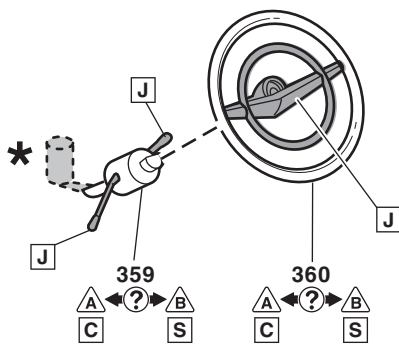

24

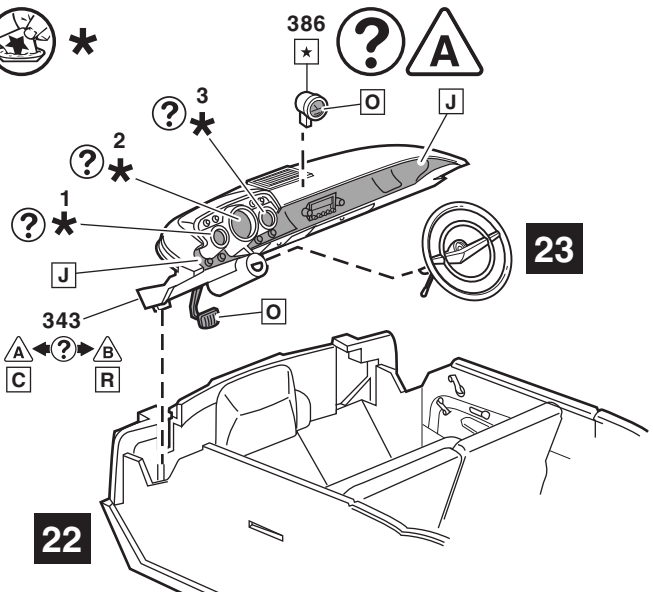

25

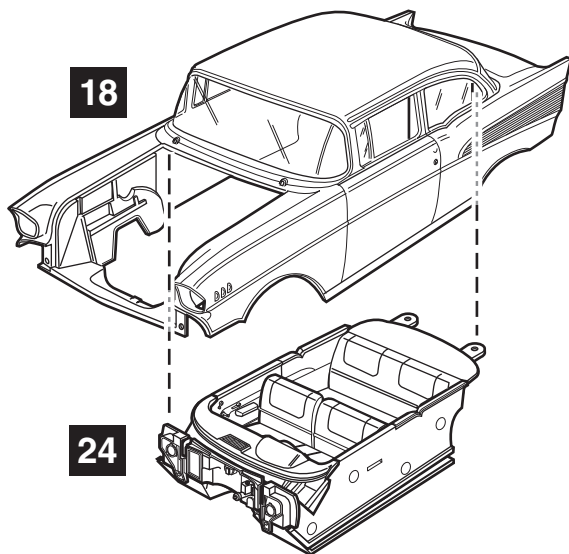

26

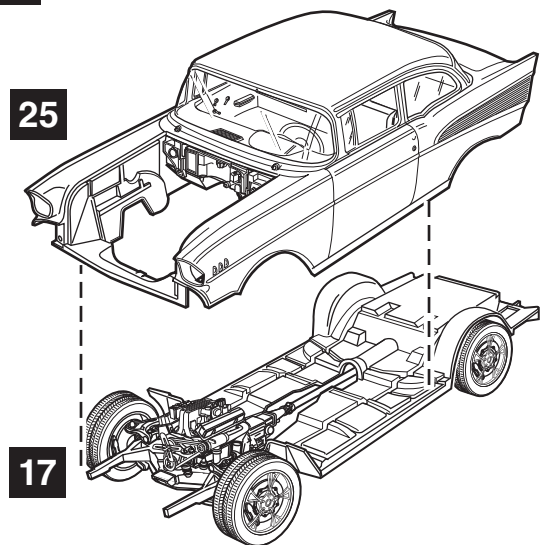

27

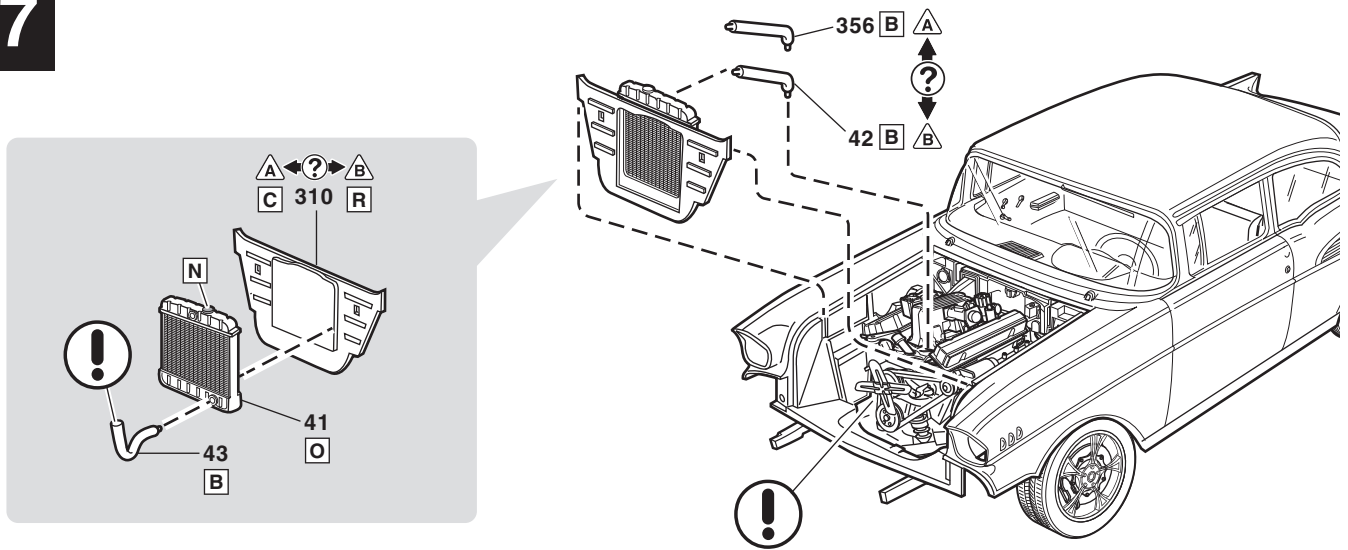

28

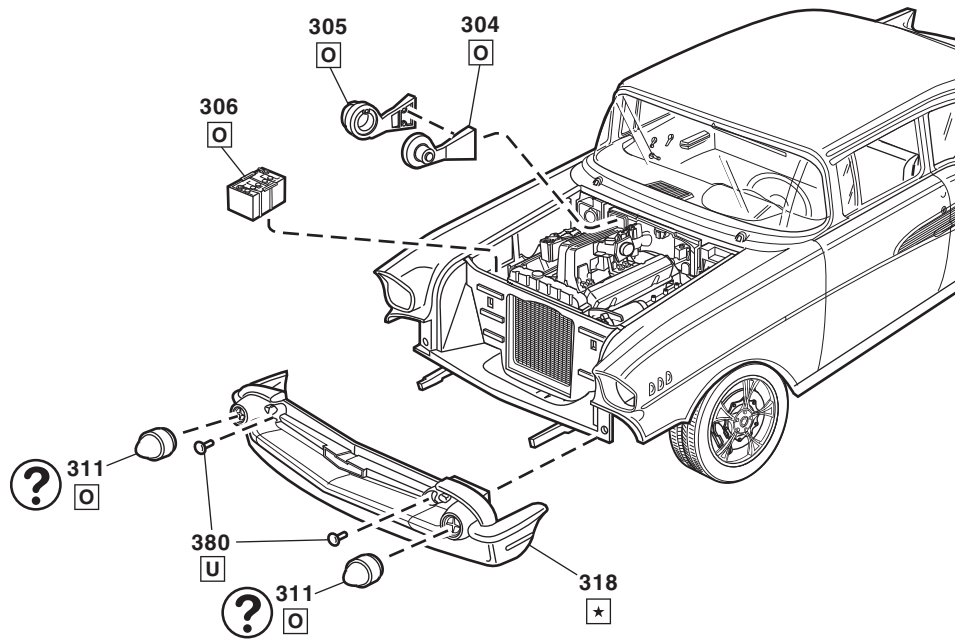

29

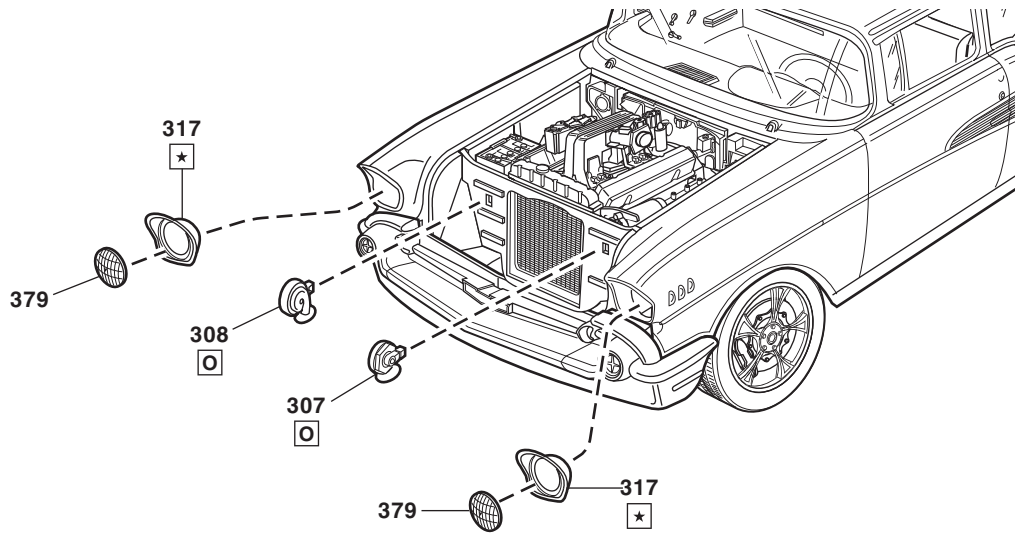

30 A

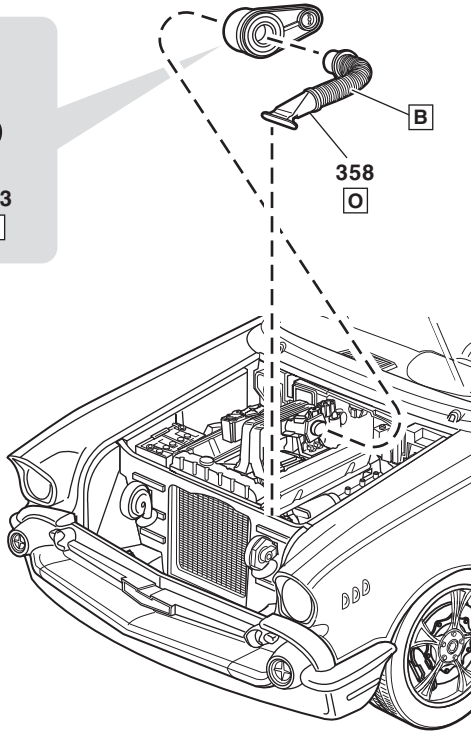
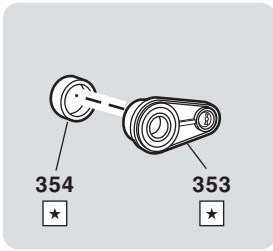

30 B

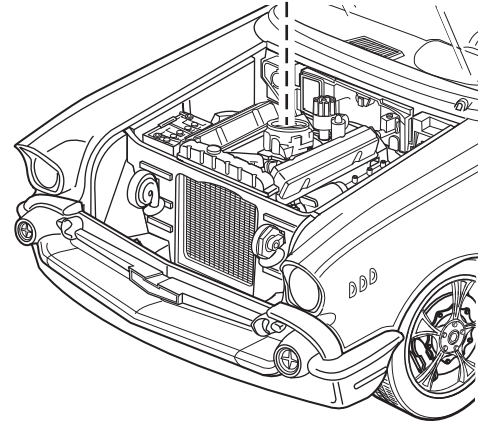
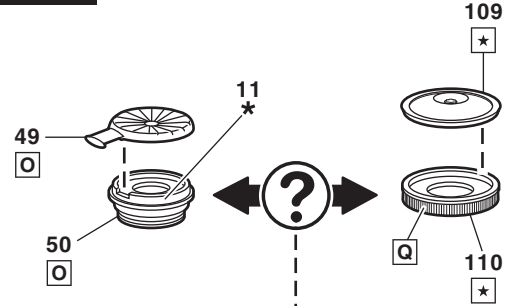

31

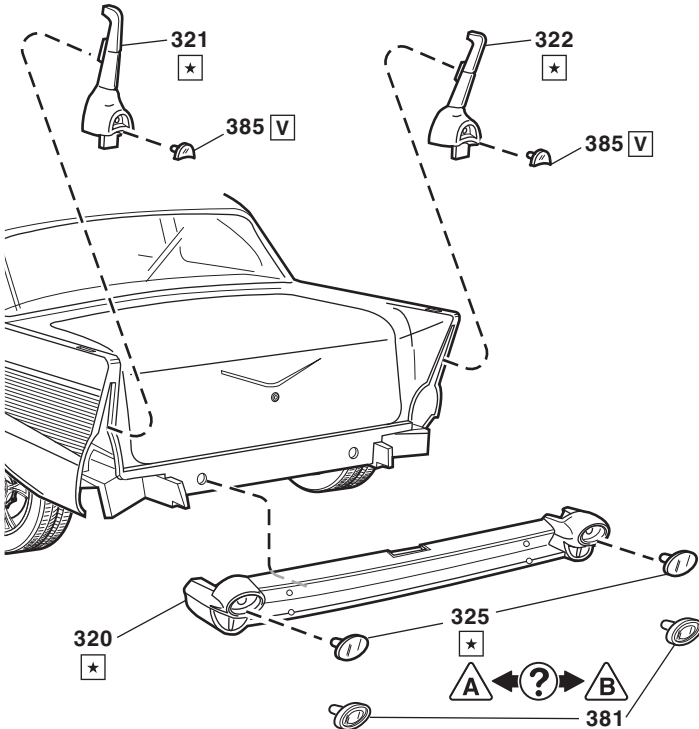

32

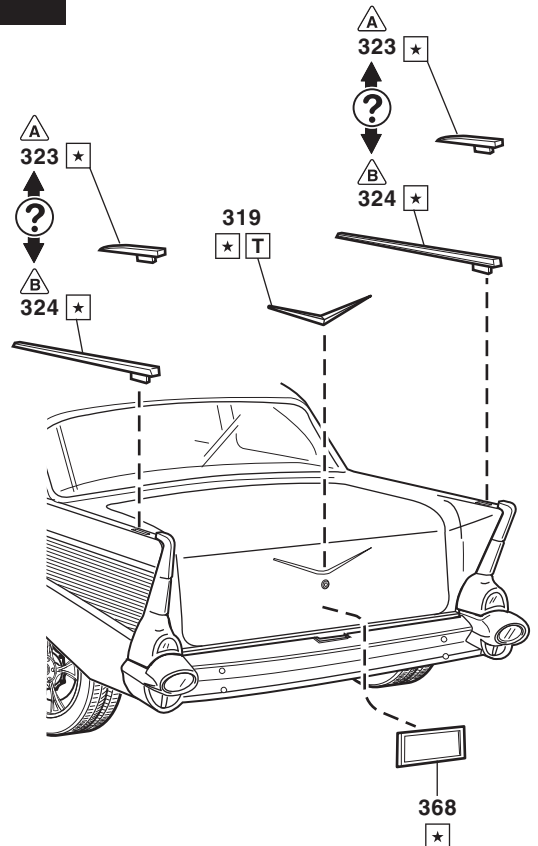

33

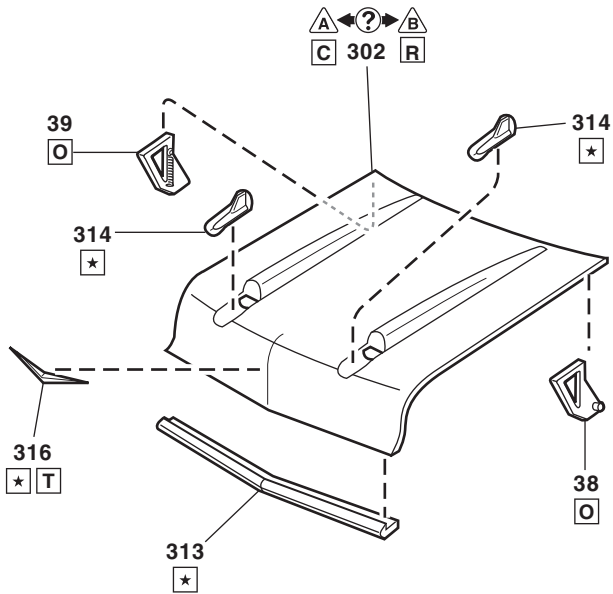
**36 A****36 B**

34



*

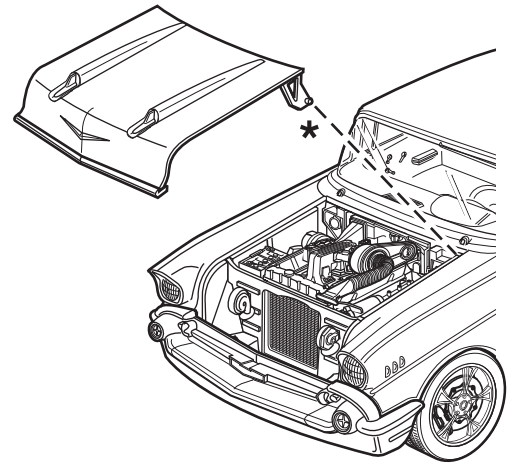

35



*

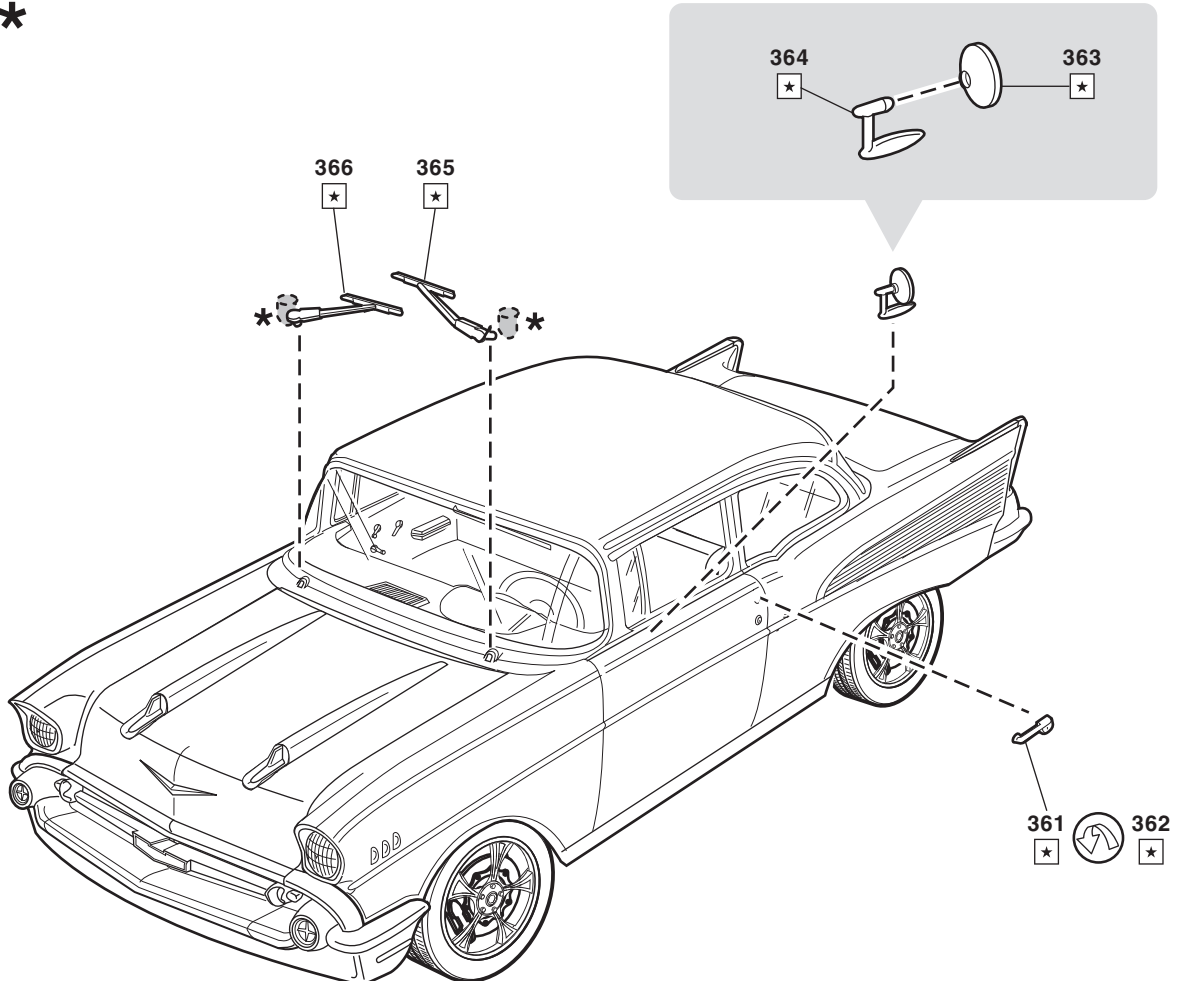

36 A



Trim details maybe painted to match to photos on box. / Les détails de garniture peuvent être peints pour apparier les photos sur la boîte. / Se pueden pintar los detalles de las piezas como aparece en la caja.

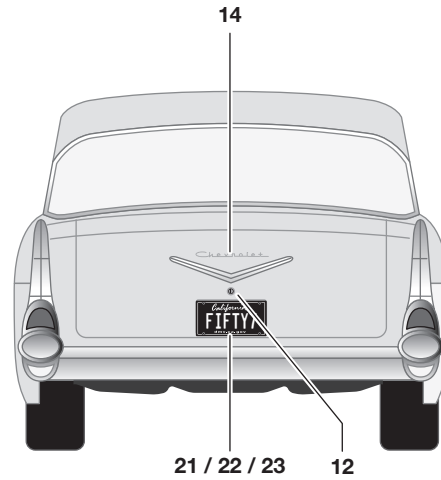
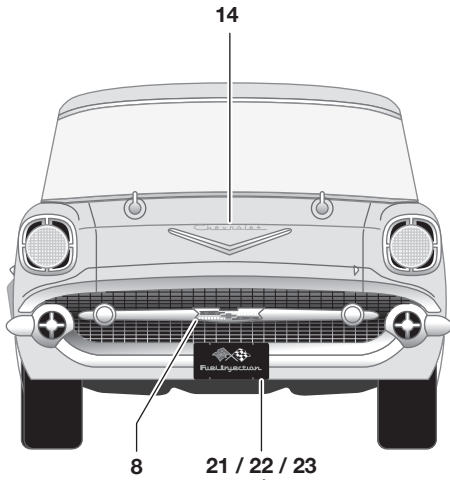

Do not dip decal # 21 / 22 / 23 in water. Carefully cut out and use white glue to attach. / Ne pas tremper la décalcomanie # 21 / 22 / 23 dans l'eau. Découper avec précaution et attacher avec de la colle blanche. / No sumergir la calcomanía # 21 / 22 / 23 en agua. Cortar con cuidado y pegar con cola blanca.

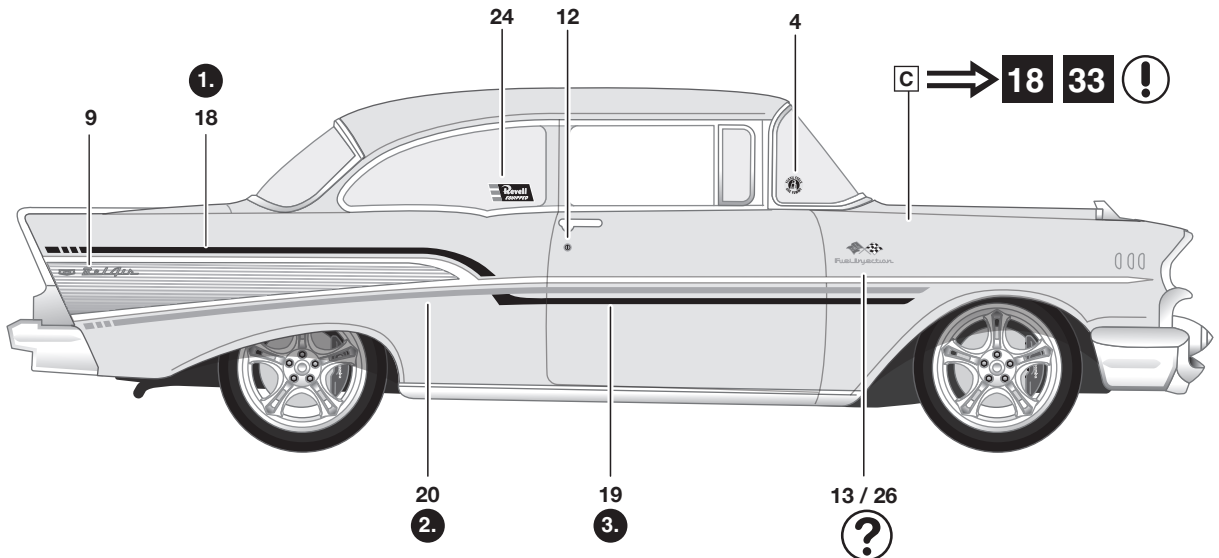
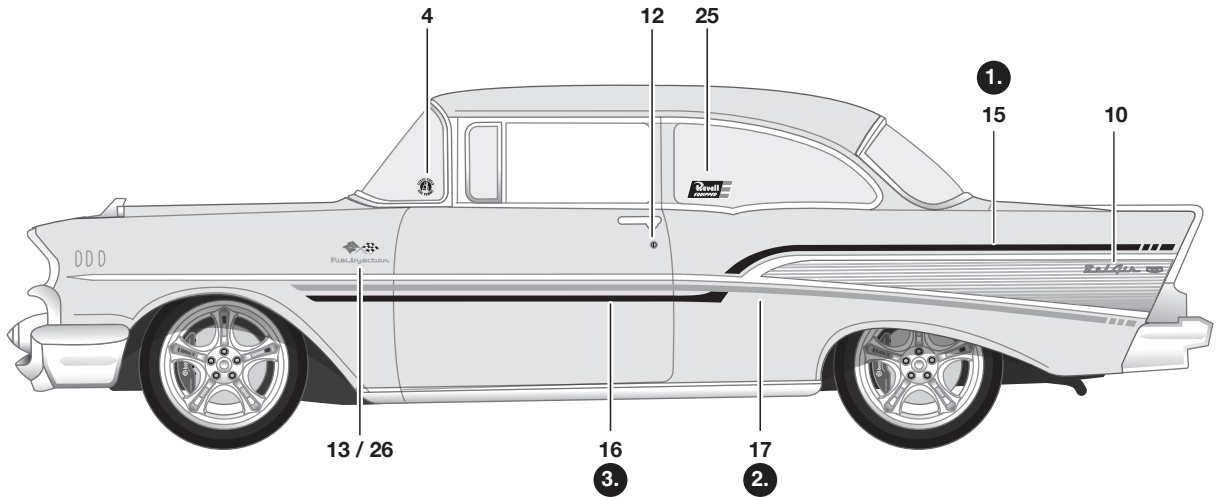

36 **B**



Trim details maybe painted to match to photos on box. / Les détails de garniture peuvent être peints pour apparier les photos sur la boîte. / Se pueden pintar los detalles de las piezas como aparece en la caja.

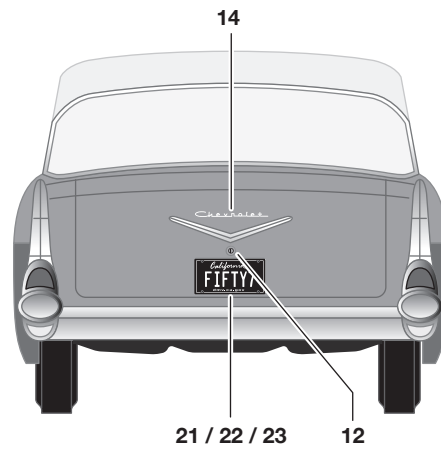
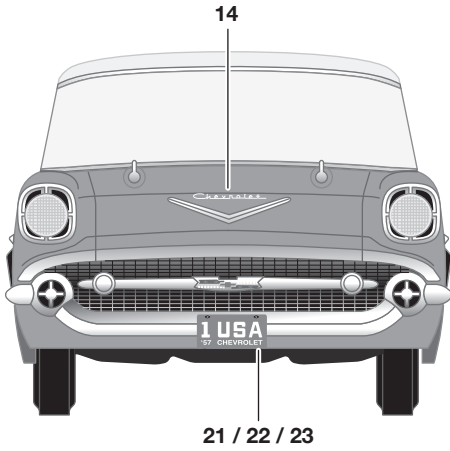

Do not dip decal # 21 / 22 / 23 in water. Carefully cut out and use white glue to attach. / Ne pas tremper la décalcomanie # 21 / 22 / 23 dans l'eau. Découper avec précaution et attacher avec de la colle blanche. / No sumergir la calcomanía # 21 / 22 / 23 en agua. Cortar con cuidado y pegar con cola blanca.

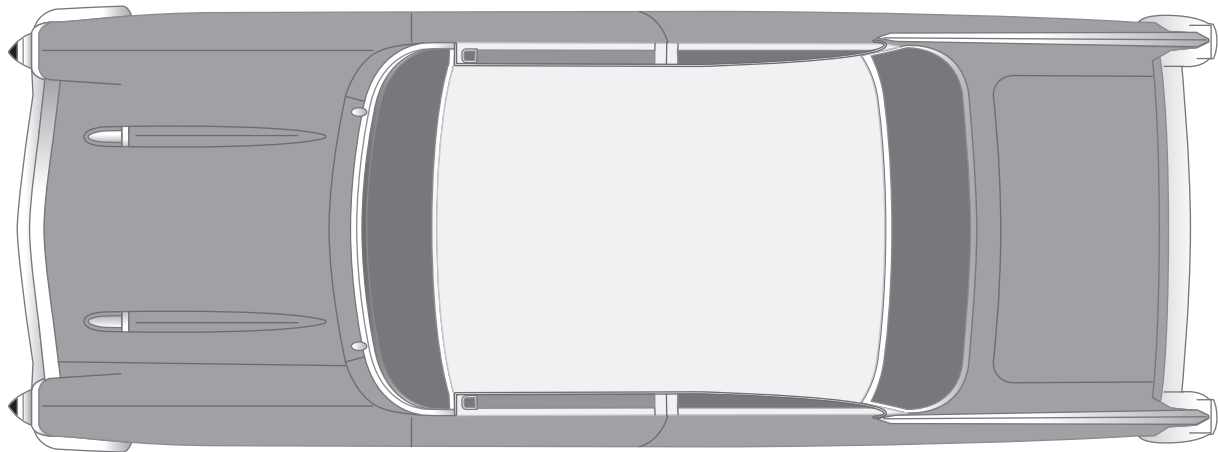

S ⇒ **18 33** !

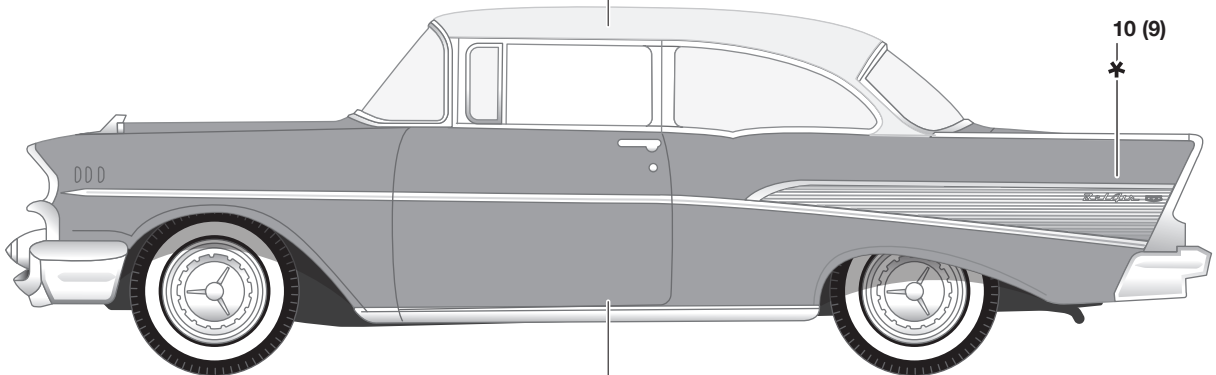

R ⇒ **18 33** !



General Motors Trademarks used under license to Revell GmbH.
Les marques de commerce de General Motors sont utilisées sous licence par Revell GmbH.
Las marcas comerciales de General Motors utilizadas conforme a licencia por Revell GmbH.